

美術部門

美術展・写真展・書道展 作品募集要項

第59回
静岡県芸術祭

ふじのくに 芸術祭 2019

主催 静岡県、静岡県教育委員会、静岡県文化協会、静岡県立美術館（美術展・写真展）
後援 朝日新聞静岡総局、産経新聞社静岡支局、静岡新聞社・静岡放送、中日新聞東海
本社、日本経済新聞社静岡支局、毎日新聞静岡支局、読売新聞静岡支局、共同通
信社静岡支局、時事通信社静岡総局、NHK静岡放送局、テレビ静岡、静岡朝日
テレビ、静岡第一テレビ、K-mix（順不同）
協力 イシバシプラザ（優秀作品展）

1 趣旨

ふじのくに芸術祭は、広く県民に芸術作品の発表や鑑賞をする機会を提供し、県民が自ら行う文化活動を支え、静岡県の文化の向上発展を図ることを目的として開催する。また、ふじのくに芸術祭は、県内でもっとも創造性あふれ、質の高い芸術祭であることを目指すとともに、本県の将来の文化を担う若い世代が芸術の喜びを知り、自ら創作活動を行う機会を提供する。

2 出品資格

静岡県内在住者・在勤者、静岡県出身者（静岡県出生又は県内の小・中・高等学校大学等を卒業した者）で、平成31年4月1日現在、満15歳以上の者。（中学生は含まない）

3 展覧会会場、会期及び申込期間

	会 期	会 場	申込期間
書道展	9月27日(金)～10月2日(水) 9:30～17:00 *初日は開始式(10:00～)後に展覧開始 *最終日は14:00まで	クリエート浜松 ギャラリー31～35	6/18(火) ～8/19(月) *当日消印有効
美術展	11月24日(日)～12月1日(日) 10:00～17:30 (入場は17:00まで) *初日は開始式(10:00～)後に展覧開始 *最終日は15:00まで *11月25日(月)は休館	静岡県立美術館 展示室1～6 県民ギャラリー	6/18(火) ～10/10(木) *当日消印有効 6/18(火) ～9/2(月) *当日消印有効
写真展			

4 注意事項

- 本人の創作作品であり未発表のもの（他の公募展、コンクールでの受賞または会場に陳列された作品、新聞・雑誌等の刊行物やホームページ等に掲載された作品は、既発表とみなす）。ただし、市町主催展出品（受賞含む）や個展、本人のホームページでの発表作品はこの限りではない。
- 次の作品は受け付けない。
 - ア 会場の使用条件に触れる作品
例：爆発物、危険物、悪臭のする物、床面及び壁面を傷つけたり汚したりする恐れのある物等
 - イ 出品者でなければ陳列できない作品及び管理上特別に注意を要する作品
 - ウ 第三者の肖像権、プライバシー及び著作物を含む作品で、使用許可・承認を得ていない作品
- 作品（額を含む）の取扱、保管、管理については最善を尽くすが、公募展の性格上、運搬中の事故・不慮の事故・災害による損害や紛失等について主催者はその責任を負わない。必要に応じて事前に各自保険に加入しておくこと。
- 主催者が作成する機関誌や広報誌、静岡県が管理するホームページへの掲載、本展の広報、記録の目的のために印刷・刊行する出版物に関する著作権は、主催者に帰属する。
- 作品搬入後の補作、作品変更は認めない。また、審査結果発表後であっても、募集要項に違反しているとみなされた場合、入賞・入選を取り消すことがある。

6 審査結果

- 審査結果は、本人に郵送で通知するとともにホームページ上に掲載する。
- 電話での問い合わせには応じない。また、審査結果についての異議は受理しない。
- 入選以上の作品は、展覧会会場に展示して一般公開する。

7 賞及び授賞式

- 入選作品のうち優秀作品には、静岡県芸術祭賞、後援者賞、奨励賞、準奨励賞を授与し、「優秀作品集」に作品写真を掲載する。
- 授賞式は令和2年2月16日（日）グランシップにて行う。（受賞者には別途詳細を連絡する）
- 静岡県芸術祭賞受賞者は、翌年の展覧会において、受賞作品と種目が異なる場合のみ出品を認める。また、本人の希望により受賞作品と同種目の新作を出品料不要で「招待作品」として展示する。

8 優秀作品展の開催について

- 静岡県芸術祭賞、後援者賞、奨励賞、準奨励賞及び招待作品は、広く県民の皆様に鑑賞していただくために、次の日程で開催される「優秀作品展」にて展示し一般公開する。また、奨励賞以上の作品は春の祭典（令和2年2月16日（日））でも展示する。

会 期	会 場
令和2年1月22日(水)～27日(月)	イシバシプラザ 4階ホール（沼津市高島本町1-5）

- 作品は優秀作品展終了まで主催者が保管し、終了後は下記の日程で出品者もしくは出品者が委託した業者が搬出する。なお、下記の日程で搬出できない場合は、別途相談に応じる。
 - ア 令和2年1月27日(月)16:00～17:00 場所：イシバシプラザ4階ホール
 - イ 令和2年1月28日(火)10:00～12:00 場所：静岡県立美術館第2駐車場
- *奨励賞以上の作品は、春の祭典終了後に返却する。

9 個人情報に関する事項

- 出品申込書に記載された内容のうち、入賞・入選者の種目（種別）、題名、氏名（雅号の記入がある場合は雅号）、住所（市区町名まで）については、主催者が作成する出品目録、作品集、リーフレット、ポスター、機関誌や広報誌、ホームページに掲載される他、報道各社に資料として提供する。その他の内容は、本人の承諾が無い限り一切公表しない。
- 主催者はこの内容に基づいて、審査結果、芸術祭に関連する資料や次年度の募集要項等を出品者に送付する。

10 会場地図

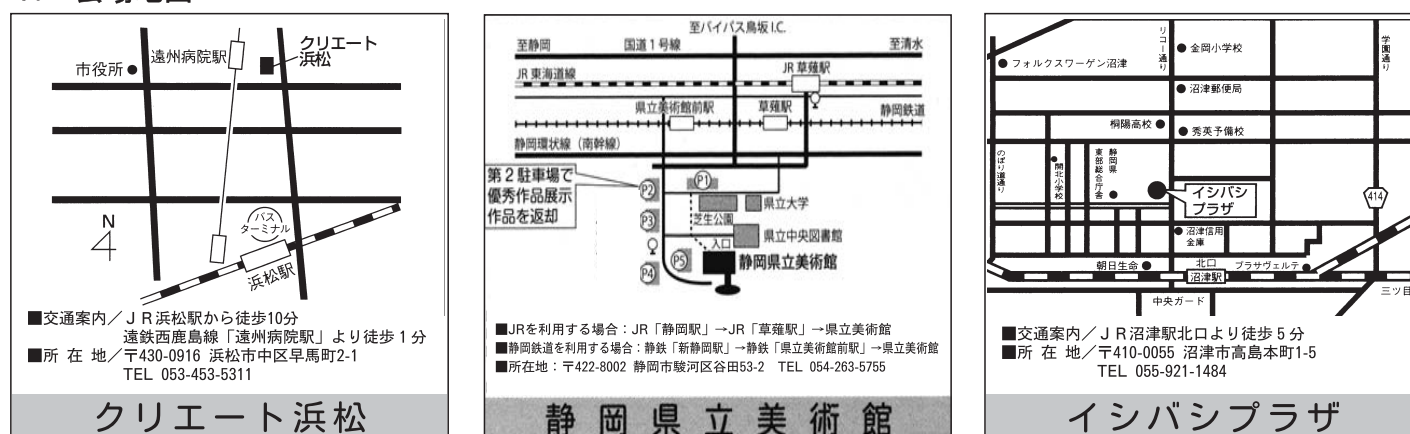

<申込先・問い合わせ先>

ふじのくに芸術祭事務局（静岡県文化政策課/静岡県文化協会）
〒420-8601 静岡市葵区追手町9-6（県庁東館12階）
TEL 054-221-2254 FAX 054-221-2827

<ホームページ>

「静岡県文化政策課」ホームページ（『ふじのくに芸術祭2019』で検索）

5 出品申込みの手順

(1) 美術展・書道展

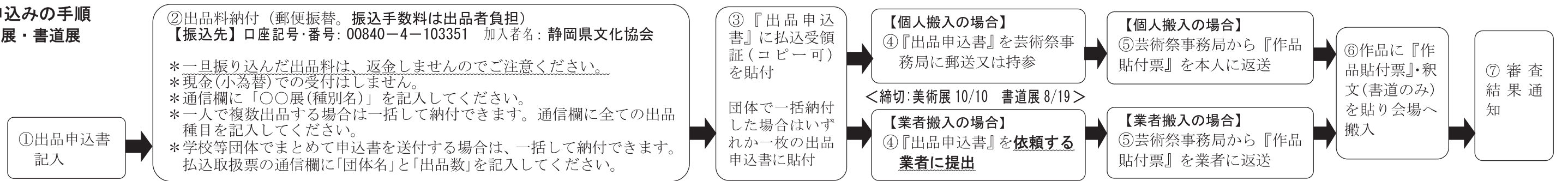

種目	種別	作品の規格及び制限	展示装備	出品料	作品搬入	作品搬出	作品搬入出の注意	審査員
美術展	平面	油彩画 日本画 水彩画 ・M30号(長91cm×短60.6cm)以上、S100号(長162.1cm×短162.1cm)以内とし、壁面に展示可能であること。 ・額装する(額幅は7cm以内) 油彩画・日本画→ガラス及びアクリル板を入れない。 水彩画→マット使用の場合は額縁の幅を含めて10cm以内(アクリル板使用可) *全幅は額を含め176.1cm以内	吊り具、ひも等を取り付ける。(金具が出っ張らないよう注意)	1点につき 3,000円	11月18日(月) 11:00~16:00	【搬出場所】 静岡県立美術館 県民ギャラリー搬入出口 *業者は指定日時	*『作品貼付票』(申込みから3週間程度で、事務局から郵送)を所定の位置に貼付する。	田中 晴久 (前日黒区美術館長) 三谷 理華 (静岡県立美術館学芸課長) 佃 堅輔(洋画) 大友 義博(洋画) 滝沢 具幸(日本画) 小林 英夫(工芸・デザイン) 熊谷 喜美子(彫刻/造形)
	版画	・S100号(長162.1cm×短162.1cm)以内 ・額装又はパネル張り(仮縁、額幅6cm以内、マット使用可、アクリル板可、ガラス不可)						
	デザイン	・B1判(長103cm×短72.8cm) ・パネル張り(ハリパネ可) ・テーマは①「2020」または②自由テーマのいずれかとし、題名に反映させる。						
	工芸	・縦200cm×横200cm以内						
書道展	漢字 かな 調和体 近代詩文 少字数 篆刻 刻字 前衛	・額装又は枠張り。仕上がり寸法1㎡以内。軸装不可。 ・一辺は200cm以内。(例 200cm×50cm、100cm×100cm等) ・篆刻のサイズは縦39cm×横30cmとする。 ・積文票は受付番号を記入し、搬入時に作品裏面に仮止めする。 〈注〉 歌謡曲等(没後70年を経過していない)の歌詞を使用した作品が入選・入賞した場合、著作権に関する手続が必要となる場合があります。詳細は事務局にお問い合わせください。	吊り具、ひも等を取り付ける。(金具が出っ張らないよう注意)	*平成31年4月1日現在、高等学校・特別支援学校高等部在学または19歳未満の方は500円	9月23日(月・祝) 10:30~16:00	【搬入場所】 クリエート浜松3階 *業者は指定日時 *宅配不可	*指定された日時に搬出できない場合は、事務局が委託した業者が保管する。その場合の保管料は出品者の実費負担となる場合がある。	吉澤 大淳 (漢字) 岩井 秀樹 (かな) 堀 吉光 (現代書)
	デザイン 工芸 彫刻 造形	・縦200cm×横200cm×高さ200cm以内、重量100kg以内(台座含む) ・作品の正面がある場合は、正面写真または図を添付する。 ・デザインのテーマは①「2020」または②自由テーマのいずれかとし、題名に反映させる。 *室内展示のみ。 *本人以外でも展示及び移動が可能であり、自立するもの。(天井吊不可)	吊り具、ひも、展示棒、台座、井桁等は出品者が用意する。	*平成31年4月1日現在、高等学校・特別支援学校高等部在学または19歳未満の方は500円	12月2日(月) 10:30~12:00	【搬出場所】 静岡県立美術館 県民ギャラリー搬入出口 *業者は指定日時	*作品は、指定された日時に、本人又は代理人(業者)が搬入出する。なお、 <u>宅配での搬入出は受け付けない。</u>	

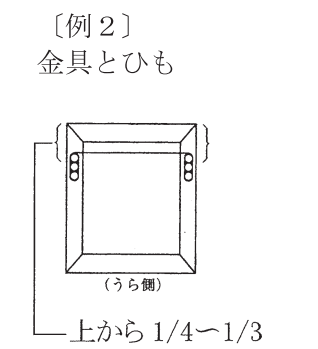
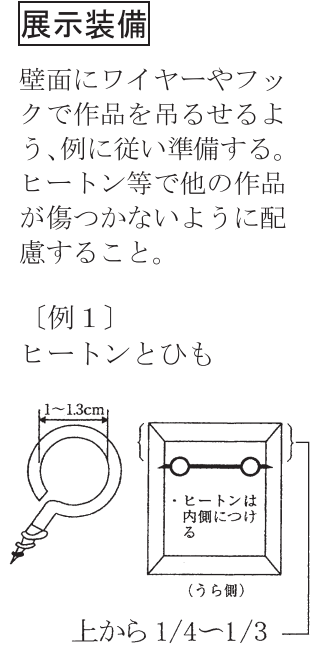

(2) 写真展

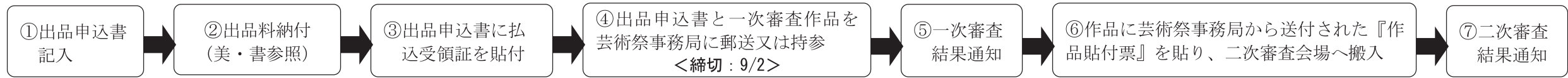

種目	種別	作品の規格及び制限	展示装備	出品料	作品搬入	作品搬出	作品搬入出の注意	審査員
写真展	【一次審査】	・単写真又は組写真。(組写真はメンディングテープ等で連結する。) ・一人3点(単写真と組写真の混在可)まで応募できる。 ・デジタル可(ただし、被写体の追加や削除等の加工作品は不可) ・単写真、組写真共に1枚の写真の大きさは四切サイズ(ワイドは不可)又はA4サイズ ・作品の裏面に、「題名」と「天地(上下)」を記入する。	吊り具、ひも等を取り付ける。	1人につき 3,000円 (3点まで)	11月11日(月) 13:30~15:30	【搬入場所】 静岡県立美術館 県民ギャラリー搬入出口 *宅配は日時指定	*二次審査作品には『作品貼付票』(一次審査結果とともに、事務局から郵送)を所定の位置に貼付する。	齋藤 康一(写真家) 林 喜一(写真家)
	【二次審査】	*詳細は一次審査通過者に通知する。 一次審査作品を以下に引き伸ばし、額装又はパネル張り(ガラス不可) ・〈単写真〉 印画紙のサイズで全紙又はA2サイズ以上 ・〈組写真〉 1枚の写真を四切サイズ又はA4サイズ以上とし、全体の大きさは長辺70cm以上150cm以内						

不明な点は芸術祭事務局までお問い合わせください!
054-221-2254



ふじのくに芸術祭2019 (第 59 回静岡県芸術祭) 美術展出品申込書

申込日 令和元年 月 日

※ 受付番号 (事務局等使用欄)	出品区分 (○で囲む)	平面	油彩画	日本画	水彩画	版画	デザイン	工芸
		立体	彫刻	造形	デザイン	工芸		
搬入・搬出方法 (○で囲む)	本人 ・ 業者 (業者名) *業者搬入の場合は、依頼する業者へ申込書を提出							
ふりがな					美術作品の大きさ (額を含む)			
題名					<平面> 縦 cm×横 cm (号)			
ふりがな	姓		名		<立体> 幅 cm×高さ cm×奥行き cm 重さ kg			
氏名 (本名)								
ふりがな	姓		名 (号)		展示時の電源使用の有無 (○で囲む)			
雅号 (記載名) *使用している方のみ記入					有 ・ 無			
郵便番号 住所 連絡先 (連絡が付きやすい先を記載)	〒 - (電話: 自宅・勤務先・携帯電話 -) (FAX 又は mail:)							
性別 (○で囲む)	男 ・ 女		学校名・学年 *学生のみ記入		大学 学校 年			
年齢 (平成31年4月1日現在)	歳		本県との関係 *県外在住者のみ記入					

【記入上の注意】

- 楷書ではっきりと記入してください。
- 雅号を記入した場合、目録や作品集等の表記は雅号になります。

作品解説・制作意図（自由記載・100字程度・横書き）

* 市町展出品作品の場合は、市町名・出品年・賞名等を記載してください。（例：〇〇市展 2018 年入選） （ ）									
* デザイン出品者はテーマについて○で囲む。 （ 「2020」 ・ 自由テーマ ）									

100 字

【出品料払込受領証貼付欄】

- * 出品料はあらかじめ「郵便振替」で納付してください。（現金や小為替での受付はしていません）
- * 郵便局の「払込取扱票」を御利用ください。
- * 「払込取扱票」の通信欄に「〇〇展（種別名）」を記入してください。
- * 受領証の貼付はコピーでも構いません。
- * 受領証の貼付がない申込書は無効となります。（複数点の出品及び団体で振り込む場合を除く）
- * 学校等団体で申し込み、出品申込書をまとめて送付する場合は、一括して納付できます。通信欄に「団体名」と「出品数」を記入してください。
その場合、いずれか一枚の申込書に受領証を貼付し、その他の申込書の受領証貼付欄に団体名を記入してください。
- * 払込受領証を紛失した場合は芸術祭事務局（054-221-2254）へ御連絡ください。

【振込先】

口座記号・番号 00840-4-103351
加入者名 静岡県文化協会

備考（団体名等を記入する）

【記入上の注意】

- (1) 楷書ではっきりと記入してください。
- (2) 表現意図、材料、技法、製作過程等について、100字程度で自由に記入してください。
工芸作品等で既製品の一部利用がある場合は、製作部分ができるよう必ず記入してください。
- (3) 御記入いただいた内容は、審査等の参考にすることがあります。また、入選の際には、展覧会会場に掲示する「作者コメント」の原稿になります。
- (4) 市町展出品作品を出品する場合は、出品の可否を市町展主催者に確認の上ご応募ください。

ふじのくに芸術祭2019 (第 59 回静岡県芸術祭) 写真展出品申込書

申込日 令和元年 月 日

※ 受付番号 (事務局使用欄)	ふりがな		
	氏 名	姓	名
郵便番号 住所	〒 —		
連絡先 (連絡が付きやすい先を記載)	(電話： 自宅・勤務先・携帯電話 — —) (FAX 又は mail :)		
性 別 (○で囲む)	男 ・ 女	学校名・学年 *学生のみ記入	大学 学校 年
年 齢 (平成31年4月1日現在)	歳	本県との関係 *県外在住者のみ 記入	
種 別 (○で囲む)	単写真 ・ 組写真	ふりがな	
		題 名	
撮影地			
①	【作品解説】自由記載・100字程度		
種 別 (○で囲む)	単写真 ・ 組写真	ふりがな	
		題 名	
撮影地			
②	【作品解説】自由記載・100字程度		
種 別 (○で囲む)	単写真 ・ 組写真	ふりがな	
		題 名	
撮影地			
③	【作品解説】自由記載・100字程度		

【記入上の注意】

- 楷書ではっきりと記入してください。
- 作品を複数出品する場合は、各作品の裏面に油性ペン等で①題名②天地(上下)を記入する。
- 【作品解説】に御記入いただいた内容は、審査等の参考にすることがあります。また、入選の際には、展覧会会場に掲示する「作者コメント」の原稿になります。

* 市町展出品作品の場合は、市町名・出品年・賞名等を記載してください。(例：〇〇市展 2018 年入選)

* 市町展出品作品を出品する場合は、出品の可否を市町展主催者に確認の上ご応募ください。

【出品料払込受領証貼付欄】

- * 出品料はあらかじめ「郵便振替」で納付してください。(現金や小為替での受付はしていません)
- * 郵便局の「払込取扱票」を御利用ください。
- * 「払込取扱票」の通信欄に「〇〇展(種別名)」を記入してください。
- * 受領証の貼付はコピーでも構いません。
- * 受領証の貼付がない申込書は無効となります。(複数点の出品及び団体で振り込む場合を除く)
- * 学校等団体で申し込み、出品申込書をまとめて送付する場合は、一括して納付できます。通信欄に「団体名」と「出品数」を記入してください。
その場合、いずれか一枚の申込書に受領証を貼付し、その他の申込書の受領証貼付欄に団体名を記入してください。
- * 払込受領証を紛失した場合は芸術祭事務局(054-221-2254)へ御連絡ください。

【振込先】

口座記号・番号 00840-4-103351
加入者名 静岡県文化協会

備考(団体名等を記入する)

ふじのくに芸術祭2019 (第 59 回静岡県芸術祭) 書道展出品申込書

申込日 令和元年 月 日

※ 受付番号 (事務局使用欄)	出品区分 (○で囲む)	漢字 (漢字 ・ 漢字系調和体) かな (かな ・ かな系調和体) 近代詩文 ・ 少字数 ・ 篆刻 ・ 刻字 ・ 前衛		
搬入・搬出方法 (○で囲む)	本人 ・ 業者 (業者名) *業者搬入の場合は、依頼する業者へ申込書を提出			
ふりがな				
題 名				
ふりがな			作品の大きさ(額を含む)	
氏名 (本名)	姓	名	縦 cm×横 cm	
ふりがな				
雅号 (記載名) *使用している方のみ記入	姓	名 (号)		
郵便番号 住 所	〒 — — — — —			
連絡先 (連絡が付きやすい先を記載)	(電話: 自宅・勤務先・携帯電話 — — — — —) (FAX 又は mail: — — — — —)			
性 別 (○で囲む)	男 ・ 女	学校名・学年 *学生のみ記入	大学 学校	年
年 齢 (平成31年4月1日現在)	歳	本県との関係 *県外在住者のみ記入		

【記入上の注意】

- 楷書ではっきりと記入してください。
- 外字 (漢字の異字体 例: 吉、槁、茂、辻、祖、隆 等) がある場合は、当該文字を赤丸で囲んでください。表示がない場合、目録等に常用漢字で表記されることがあります。
- 雅号を記入した場合、目録や作品集等の表記は雅号になります。

【釈文の記入及び貼付上の注意】

- 作品搬入時までに作品の読みと受付番号を書き、裏面に氏名と雅号を記入してください。
- 作品裏面に貼付 (剥がせるように仮止め) してください。この票は、展覧会会場で掲示します。
- 全文を活字にしてください。(コピー貼付可) 手書きの場合は楷書のペン書きとする。

キリトリ

※受付番号	文 釈	
-------	--------	--

* 市町展出品作品の場合は、市町名・出品年・賞名等を記載してください。(例：〇〇市展 2018 年入選)

* 市町展出品作品を出品する場合は、出品の可否を市町展主催者に確認の上ご応募ください。

【出品料払込受領証貼付欄】

- * 出品料はあらかじめ「郵便振替」で納付してください。(現金や小為替での受付はしていません)
- * 郵便局の「払込取扱票」を御利用ください。
- * 「払込取扱票」の通信欄に「〇〇展(種別名)」を記入してください。
- * 受領証の貼付はコピーでも構いません。
- * 受領証の貼付がない申込書は無効となります。(複数点の出品及び団体で振り込む場合を除く)
- * 学校等団体で申し込み、出品申込書をまとめて送付する場合は、一括して納付できます。通信欄に「団体名」と「出品数」を記入してください。
その場合、いずれか一枚の申込書に受領証を貼付し、その他の申込書の受領証貼付欄に団体名を記入してください。
- * 払込受領証を紛失した場合は芸術祭事務局(054-221-2254)へ御連絡ください。

【振込先】

口座記号・番号 00840-4-103351
加入者名 静岡県文化協会

備考(団体名等を記入する)

	本名
--	----

	雅号
--	----